



134 K Pinze autobloccanti automatiche con ganasce concave



DATI TECNICI

- Funzione di regolazione automatica brevettata: la pinza si adatta automaticamente allo spessore del pezzo
- Bloccaggio e sbloccaggio rapido: basta stringere il manico per bloccare e tirare la leva di rilascio per sbloccare
- Ganasce robuste e temprate per una maggiore forza e durata della presa
- Tre sezioni di ganasce per una presa versatile su tanti componenti come piastre, viti, tondini: piatta, semicircolare e circolare
- Vite di regolazione della pressione: consente di impostare facilmente la forza di serraggio desiderata.
- Corpo in acciaio legato al cromo-vanadio



134 K

Pinze autobloccanti automatiche con ganasce concave

DISEGNO



TABELLA DISEGNO

Codice	L mm	a mm	peso gr
U01340150	150	31	272
U01340250	250	48	628



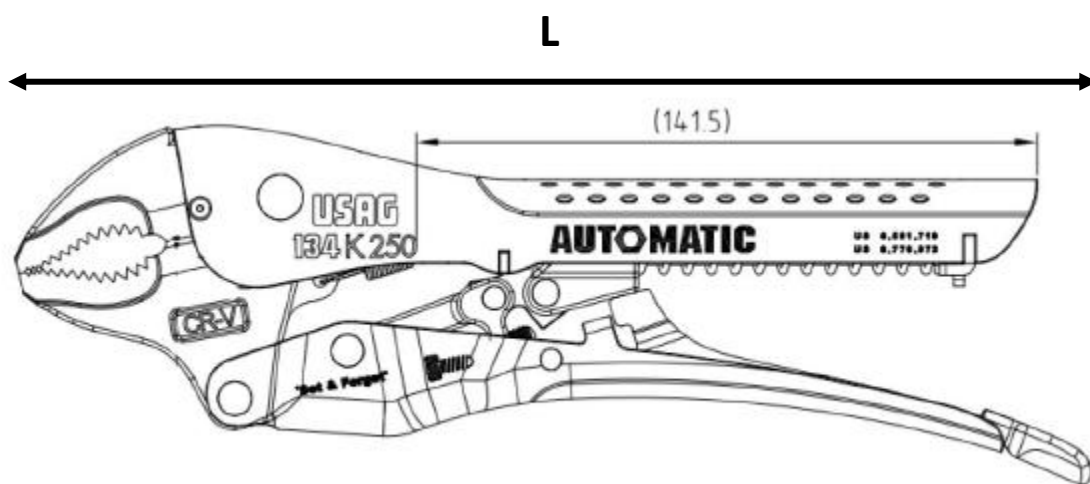
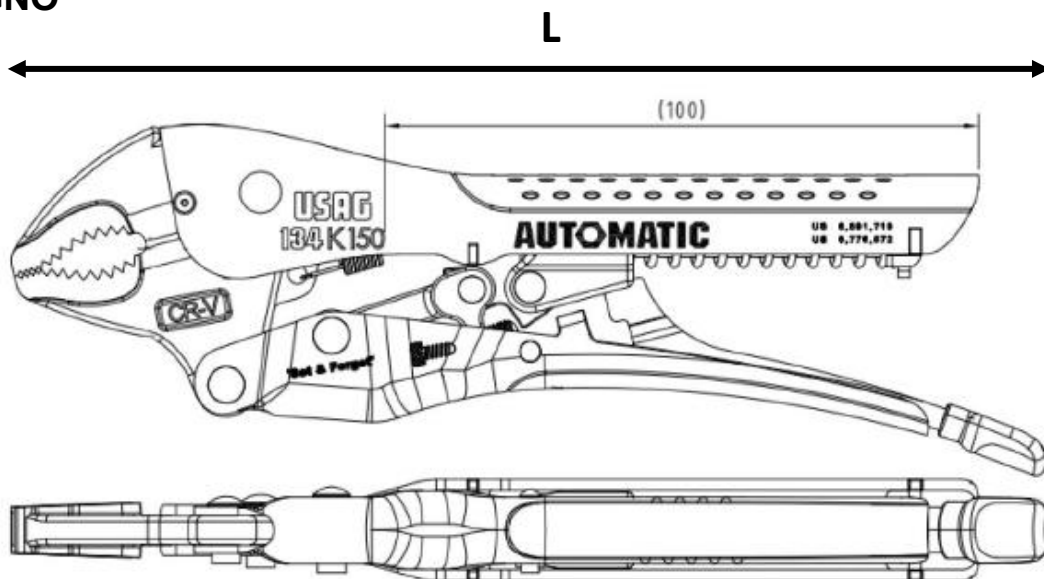
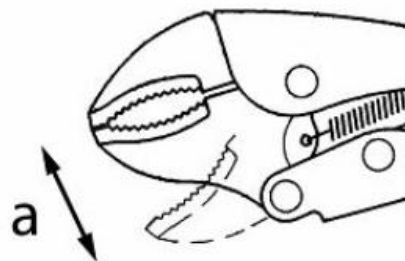

134 K

Pinze autobloccanti automatiche con ganasce concave

MATERIALI

Acciaio legato al cromo-vanadio

Verniciatura nera

CONFEZIONAMENTO

Blister appendibile



Stanley Black & Decker Italia Srl
Via Volta, 3 - 21020 Monvalle (VA)
Tel. +39 0332 790111 - Fax +39 0332 790330
info.mv@usag.it

USAG.IT
USAG-TOOLS.NET

UK Importer - USAG UK, 270 Bath Rd, Slough SL1 4DX, England